

Wciągarki model H to lekka i wytrzymała konstrukcja wykonana ze stopów aluminium. W standardzie dostarczane są z liną o długości 20 metrów zakończoną hakiem z zabezpieczeniem. Wciągarki te wyposażone są w zabezpieczenie przed przeciążeniem.

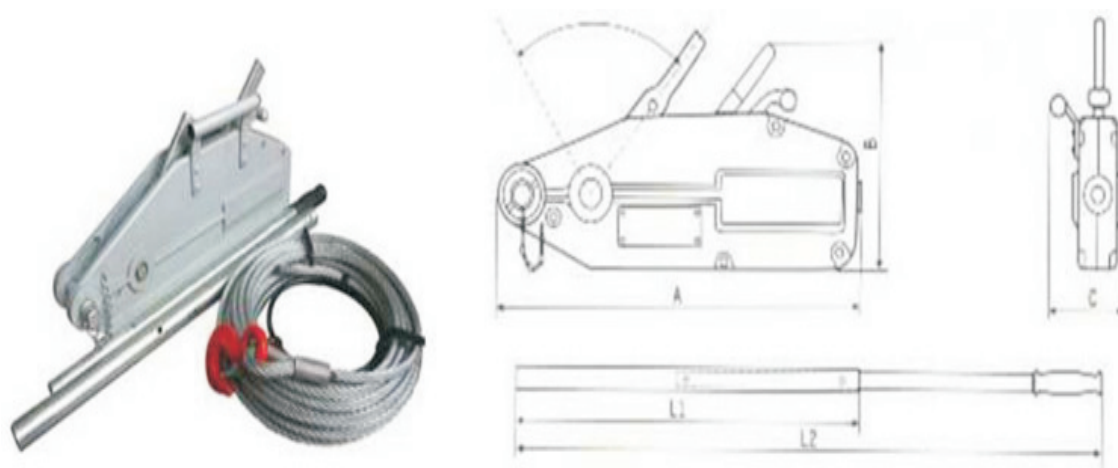

Model	H008	H016	H032	
Indeks magazynowy	9812000100	9812000210	9812000300	
Dopuszczalne Obciążenie Robocze [kg]	800	1600	3200	
Standardowa długość liny [m]	20	20	20	
Skok liny przy jednym ruchu dźwigni [mm]	60	60	40	
Średnica liny [mm]	8.3	11	16	
Masa wciągarki bez liny [kg]	6,4	12	23	
Wymiary [mm]	A	430	548	660
	B	238	284	335
	C	64	97	116
	L1	-	70	70
	L2	80	120	120

mgr Arkadiusz Perlik  
 Rywal-RHC Sp. z o.o.  
 tel. +48 56 66 93 839  
 fax. +48 56 66 93 805  
 GSM +48 693 168 349  
 arkadiusz.perlik@rywal.com.pl  
 suwnice@rywal.com.pl